

eurolite® **LCK-1**

Stand with T-Bar

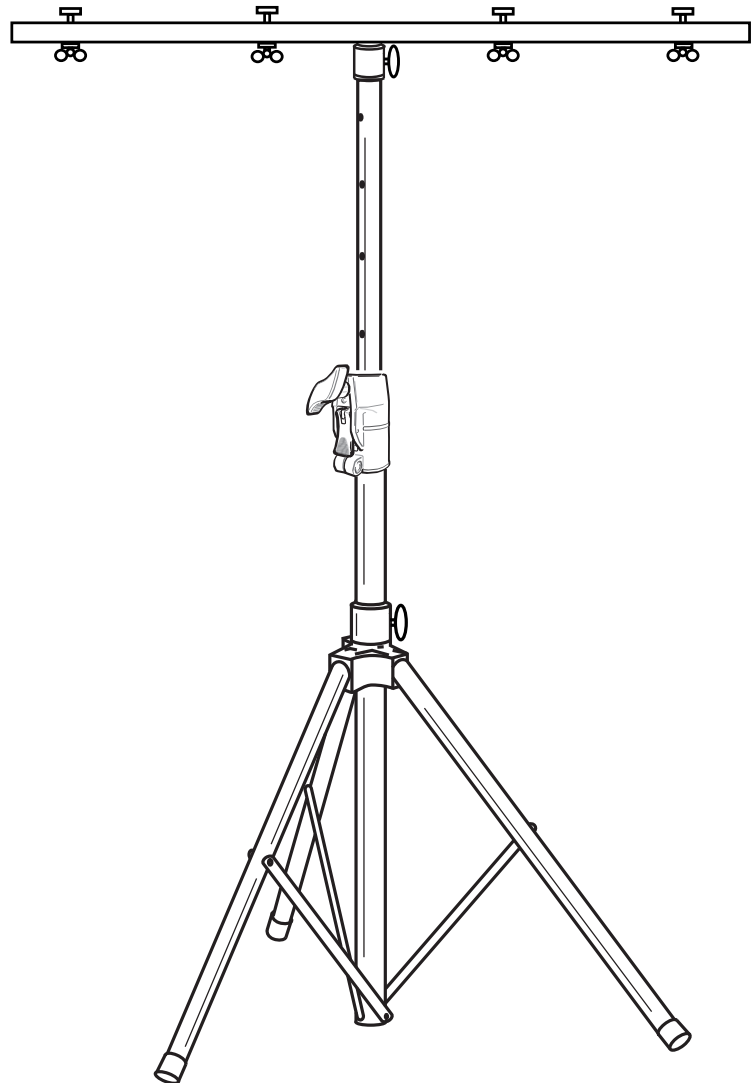

Bedienungsanleitung
User Manual

eurolite®
LCK-1 Stand with T-Bar
Lichtstativ mit Querträger
Lighting stand with T bar

No. 59007037

www.eurolite.de

INHALT

| | |
|---|----------|
| EINFÜHRUNG | 3 |
| Produktmerkmale | 3 |
| WICHTIGE SICHERHEITSHINWEISE | 4 |
| Bestimmungsgemäße Verwendung | 4 |
| VERWENDUNG | 5 |
| Öffnen der Stativbeine | 5 |
| Leuchten anbringen..... | 5 |
| Höhenverstellung..... | 5 |
| Abbau | 5 |
| TECHNISCHE DATEN | 6 |

D00163029, Version 1.0, Stand 03/09/2025

Produkt-Updates, Dokumentation, Software und Support erhalten Sie unter www.eurolite.de. Die neueste Version der Bedienungsanleitung finden Sie im Downloadbereich des Produkts.

© 2025 Eurolite. Alle Rechte vorbehalten.

Dieses Dokument darf ohne schriftliche Genehmigung des Copyrightinhabers weder ganz noch teilweise reproduziert werden. Der Inhalt dieses Dokuments kann ohne vorherige Ankündigung modifiziert werden, wenn Änderungen in Methodik, Design oder Herstellung dies erforderlich machen.

Alle in diesem Dokument erwähnten Marken gehören den jeweiligen Eigentümern.

Erleben Sie Eurolite.

Videos zum Produkt, passendes Zubehör, Dokumentation, Firmware- und Software-Updates, Support und News zur Marke. Sie finden all das und vieles mehr auf unserer Website. Besuchen Sie uns auch auf unserem YouTube-Kanal und Facebook.



www.eurolite.de

 www.youtube.com/eurolitevideo

 www.facebook.com/Eurolitefans

Willkommen bei Eurolite! Schön, dass Sie sich für eines unserer Produkte entschieden haben. Eurolite bietet Ihnen Zugang zur Welt der Showtechnik mit einer weltweit einzigartigen Vielfalt an Produkten sowohl für professionelle Anwender als auch für Einsteiger.

Wenn Sie nachfolgende Hinweise beachten, sind wir sicher, dass Sie über viele Jahre Freude an Ihrem Kauf haben werden. Diese Bedienungsanleitung zeigt Ihnen, wie Sie Ihr neues Produkt von Eurolite installieren, in Betrieb nehmen und nutzen.

Damit Sie sich und andere keinen Gefahren aussetzen, beachten Sie bitte unbedingt alle Sicherheitshinweise und verwenden das Produkt nur wie in dieser Anleitung beschrieben. Bitte bewahren Sie diese Bedienungsanleitung für weiteren Gebrauch auf und geben Sie sie ggf. an nachfolgende Besitzer weiter.

Produktmerkmale

- Standfestes Lichtstativ für den mobilen Einsatz
- Stabile Stahl-/Aluminiumausführung
- Querträger für 4 Scheinwerfer
- Einstellbare Höhe 140-250 cm
- Zentrisch belastbar: 30 kg
- Kratzfester, schwarzer Lack

WICHTIGE SICHERHEITSHINWEISE

WARNUNG!



Kippgefahr bei zu hoher Belastung

Überschreiten Sie niemals die maximale Belastbarkeit des Stativs. Bei zu hoher Belastung kann das Stativ kippen und Verletzungen und Sachschäden verursachen.

WARNUNG!



Kippgefahr auf ungeeignetem Untergrund

Das Stativ muss immer auf einem ebenen Untergrund aufgestellt werden, der genügend belastbar ist, um das Stativ samt Last zu Tragen. Bei einer Aufstellung auf weichen oder losen Flächen kann das Stativ kippen und Verletzungen und Sachschäden verursachen.

WARNUNG!



Kippgefahr bei Bewegungen unter Last

Wenn ein beladenes Stativ mit ausgefahrenem Teleskoprohr bewegt wird, kann das Stativ kippen und Verletzungen und Sachschäden verursachen. Entfernen Sie angebrauchte Geräte und fahren Sie das Teleskoprohr ein, bevor Sie das Stativ bewegen.

WARNUNG!



Verletzungsgefahr durch Herabfallen

Über Kopf installierte Geräte können beim Herabstürzen erhebliche Verletzungen verursachen! Stellen Sie sicher, dass die Leuchten sicher am Stativ befestigt sind und nicht herunterfallen können. Die Geräte müssen zusätzlich mit einer zweiten Sicherung versehen werden. Beachten Sie bei der Installation die gesetzlichen, nationalen Sicherheitsvorschriften, insbesondere die Bestimmungen der BGV C1 und DIN 15560-27.

- Bitte lesen Sie vor der Verwendung des Produkts diese Anleitung. Sie enthält wichtige Hinweise für den korrekten Betrieb. Bewahren Sie diese Anleitung für weiteren Gebrauch auf.
- Verwenden Sie das Produkt ausschließlich gemäß den hier gegebenen Vorgaben. Bei Schäden, die durch Nichtbeachten dieser Anleitung verursacht werden, erlischt die Gewährleistung. Für Folgeschäden wird keine Haftung übernommen.
- Bei Sach- oder Personenschäden, die durch unsachgemäße Handhabung oder Nichtbeachten der Sicherheitshinweise verursacht werden, übernehmen wir keine Haftung und es erlischt die Gewährleistung.
- Aus Sicherheitsgründen ist das eigenmächtige Umbauen oder Verändern des Produkts nicht gestattet und hat den Verfall der Gewährleistung zur Folge.

- Das Produkt ist kein Spielzeug. Halten Sie es vor Kindern fern. Lassen Sie Verpackungsmaterial nicht achtlos liegen.
- Das Stativ ist ausschließlich für die Verwendung im Innenbereich entwickelt. Eine Außenmontage kann zu Beschädigungen des Stativs und somit zu Verletzungsgefahr führen.
- Vor der Benutzung auf Beschädigungen prüfen. Bei Beschädigungen darf das Stativ nicht mehr eingesetzt werden.
- Stative dürfen nur auf einer ebenen Fläche mit maximal 5° Neigung aufgestellt werden. Beim Verwenden von Stativen unter Einfluss von Horizontalkräften, z. B. durch Wind, kann die Standsicherheit beeinträchtigt werden. Es sind deshalb zusätzliche Sicherungsmaßnahmen, z. B. das Anbringen von Ballastgewichten, zu treffen.
- Das Teleskoprohr während der Höhenverstellung gut festhalten und die gewünschte Einstellung stets mit dem Sicherungsbolzen sichern.
- Vor dem Aus- und Einfahren des Teleskoprohrs muss immer ein Sicherheitsbereich um das Stativ herum abgesperrt werden. Dieser Sicherheitsbereich muss einen Durchmesser haben, der der 1,5-fachen maximalen Auszugshöhe entspricht.
- Während des Aufenthalts von Personen unter der Last müssen alle notwendigen Sicherheitsmaßnahmen getroffen werden, um Verletzungen zu vermeiden.
- Stative müssen unter Aufsicht von unterwiesenen Personen betrieben werden. Die wechselnden örtlichen Gegebenheiten müssen sicherheitstechnisch berücksichtigt werden. Der Installateur ist für die Einhaltung der vom Hersteller angegebenen Traglast, der Sicherheitsanforderungen sowie der Qualifikation eventueller Mitarbeiter verantwortlich.
- Das Personal ist über den Inhalt der Betriebsanleitung und die sich aus der Nutzung der Stative ergebenden Gefahren zu unterweisen. Bezogen auf den jeweiligen Standort sind alle notwendigen Maßnahmen gegen Verschieben und zur Sicherstellung der Standsicherheit zu schaffen.
- Nach der Montage muss das Stativ regelmäßig auf Korrosion, Verformung und Lockerung überprüft werden.
- Das Produkt ist bis auf eine gelegentliche Reinigung wartungsfrei. Zur Reinigung eignet sich ein angefeuchtetes Tuch.
- Beachten Sie bei der Entsorgung die in Ihrem Land geltenden Gesetze.
- Wenn am Gerät ein Etikett mit Seriennummer angebracht ist, darf dieses nicht entfernt werden, da ansonsten der Garantieanspruch erlischt.

Bestimmungsgemäße Verwendung

Dieses Stativ dient zur stabilen Befestigung und höhenverstellbaren Aufstellung von Leuchten in mobilen Lichanlagen. Dieses Produkt ist für professionelle Anwendungen im Bereich der Veranstaltungstechnik vorgesehen (z. B. auf Bühnen).

VERWENDUNG

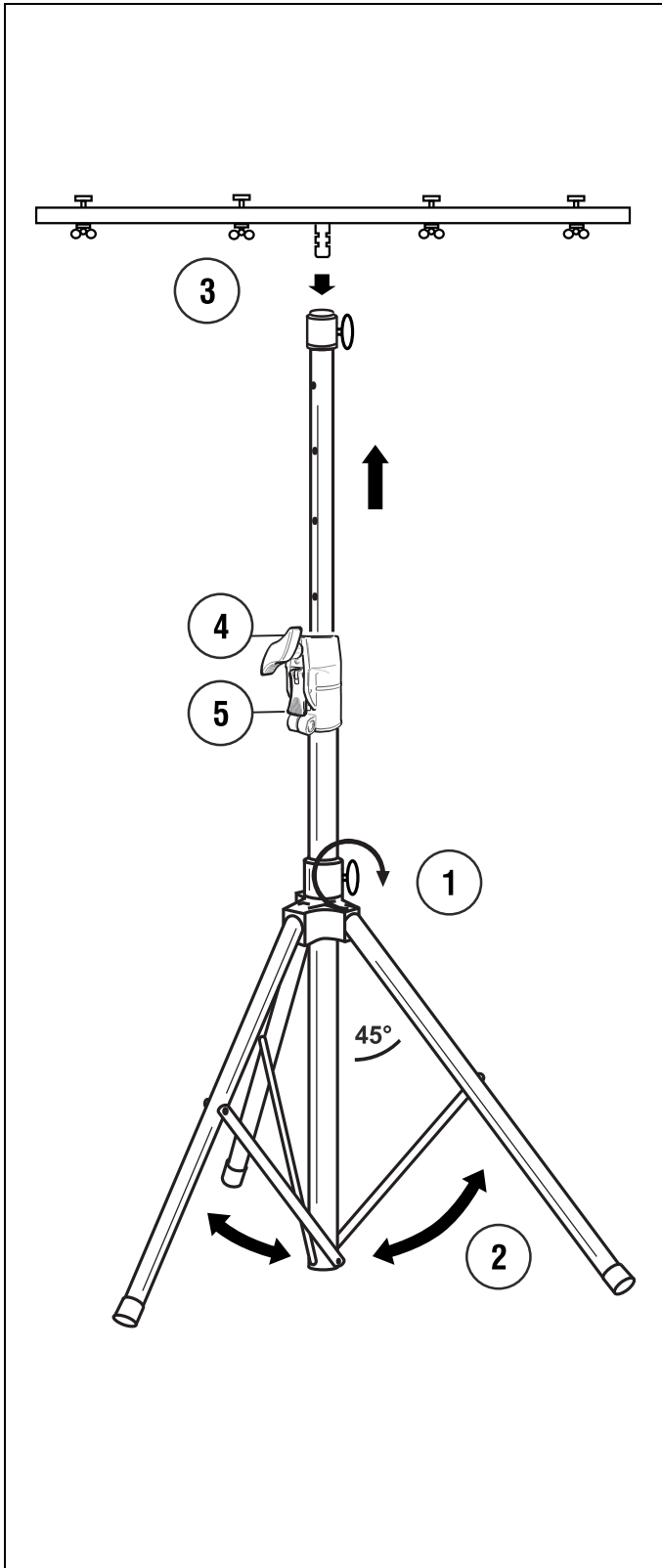

Öffnen der Stativbeine

Die Fixierschraube (1) der Stativbeine (2) lösen und diese nach außen ziehen. Die Fixierschraube wieder festziehen.

Leuchten anbringen

Den Querträger am oberen Stativende (3) aufsetzen und mit der Fixierschraube festziehen. Die Leuchten am Querträger montieren. Die Geräte dabei möglichst symmetrisch verteilen und mit einer zweiten Sicherung versehen (z. B. Fangseil). Beachten Sie auch die Hinweise der jeweiligen Hersteller. Die maximale Belastbarkeit von insgesamt 30 kg nicht überschreiten.

Höhenverstellung

- 1) Die Fixierschraube (4) lösen.
- 2) Das belastete Auszugsrohr gut festhalten und den Druckknopf (5) betätigen.

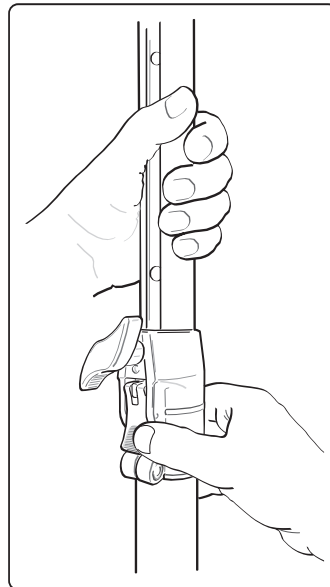

- 3) Das Auszugsrohr auf die gewünschte Höhe bringen.
- 4) Den Druckknopf wieder loslassen und langsam das Auszugsrohr ablassen, bis der Sicherungsbolzen selbstständig ins Auszugsrohr einrasten kann.
- 5) Die Fixierschraube wieder festziehen.

Abbau

Der Abbau erfolgt in umgekehrter Reihenfolge.

TECHNISCHE DATEN

| | |
|-----------------|----------------------|
| Material: | Stahl und Aluminium |
| Maximallast: | 30 kg |
| Maximalhöhe: | 2,5 m |
| Mindesthöhe: | 1,4 m |
| Hubhöhe: | 1,0 m |
| Rohr: | Ø 35mm |
| Querträger: | |
| Maximale Last: | Punktuell 4 x 7,5 kg |
| Aufnahmesystem: | 4 x M10-Gewinde |
| Standfläche: | Ø 1,50 m |
| Transportmaße: | 137 x 19 x 13 cm |
| Farbe: | Schwarz |
| Gewicht: | 4 kg |

Technische Daten können im Zuge der Weiterentwicklung des Produkts ohne vorherige Ankündigung geändert werden.

CONTENTS

| | |
|--|-----------|
| INTRODUCTION | 8 |
| Product features | 8 |
| IMPORTANT SAFETY INSTRUCTIONS | 9 |
| Intended use | 9 |
| OPERATION | 10 |
| Pull out the legs | 10 |
| Loading | 10 |
| Height adjustment | 10 |
| Disassembly | 10 |
| TECHNICAL SPECIFICATIONS | 11 |

D00163029, version 1.0, publ. 03/09/2025

For product updates, documentation, software and support please visit www.eurolite.de. You can find the latest version of this user manual in the product's download section.

© 2025 Eurolite. All rights reserved.

No part of this document may be reproduced in any form without the written permission of the copyright owner. The contents of this document are subject to revision without notice due to continued progress in methodology, design, and manufacturing. Eurolite shall have no liability for any error or damage of any kind resulting from the use of this document.

All trademarks mentioned herein are the property of their respective owners.

INTRODUCTION

Experience Eurolite.

Product videos, suitable accessories, firmware and software updates, documentation and the latest news about the brand. You will find this and much more on our website. You are also welcome to visit our YouTube channel and find us on Facebook.



www.eurolite.de



[www.youtube.com/
eurolitevideo](http://www.youtube.com/eurolitevideo)



[www.facebook.com/
Eurolitefans](http://www.facebook.com/Eurolitefans)

Welcome to Eurolite! Thank you for choosing one of our products. Eurolite is your connection to the world of show with an unparalleled variety of products, both for professionals and beginners.

If you follow the instructions given in this manual, we are sure that you will enjoy this product for a long period of time. This user manual will show you how to install, set up and operate your new Eurolite product.

Users of this product are recommended to carefully read all warnings in order to protect yourself and others from damage. Please keep this manual for future needs and pass it on to further owners.

Product features

- Stable lighting stand for mobile use
- Stable steel/aluminum version
- T bar for 4 spotlights
- Adjustable height: 140-250 cm
- Centric load: 30 kg
- Scratch-resistant black finish

IMPORTANT SAFETY INSTRUCTIONS

WARNING!



Danger of tipping due to overload

Never exceed the maximum load of the stand. In case of overload, the stand may tip over and cause injuries and property damage.

WARNING!



Danger of tipping on unsuitable surfaces

The stand must always be set up on firm ground capable of supporting the weight of both the stand and the load. When the stand is installed on soft or uneven ground, the stand may tip over and cause injuries and property damage.

WARNING!



Danger of tipping when moving under load

If a loaded stand with raised column is moved, the stand may tip over and cause injuries and property damage. Remove installed devices and lower the column before moving the stand.

WARNING!



Risk of injury caused by falling objects

Devices in overhead installations may cause severe injuries when crashing down. Make sure that the devices are installed securely on the stand and cannot fall down. The devices must be additionally secured with e.g. an appropriate safety bond. Make sure that the installation complies with the standards and rules that apply in your country, in particular DIN 15560-27.

- Please read these operating instructions carefully before using the product. They contain important information for the correct use of your product. Please keep them for future reference.
- Only use the product according to the instructions given herein. Damages due to failure to follow these operating instructions will void the warranty! We do not assume any liability for any resulting damage.
- We do not assume any liability for material and personal damage caused by improper use or non-compliance with the safety instructions. In such cases, the warranty/guarantee will be null and void.
- Unauthorized rebuilds or modifications of the product are not permitted for reasons of safety and render the warranty invalid.
- This product is not a toy. Keep it out of the reach of children. Do not leave packaging material lying around carelessly.
- This product is intended for indoor use only. Using it outdoors could lead to product failure and personal injury.

- Before taking into operation, check upon possible damages. If defective, the stand must not be taken into operation.
- The stand must only be installed on a plane area with a maximum inclination angle of 5°. When using stands under the influence of horizontal forces, e. g. through wind, the standing safety can be impaired. This is why additional safety measures like attaching ballast weights have to be taken.
- Hold the telescopic tube tightly during height adjustment and always secure the final setting with the locking pin.
- Before lifting or lowering the telescopic tube, you must always block a safety area around the stand. This safety area must have a diameter of 1.5 times the maximum height. Lifted telescopic tubes always have to be secured with a secondary securing!
- When people are located below the load, all necessary safety measures have to be taken in order to avoid injury.
- Stands have to be operated by instructed persons. The different local conditions have to be considered in terms of safety rules. The installer is responsible for adhering to the carrying capacity given by the manufacturer, the safety requirements and the qualification of possible co-workers.
- The personnel have to be instructed on the content of the user manual and on the dangers related with operating stands.
- After installation, this product requires inspections periodically to prevent the possibility of rot, deformation and looseness.
- This product is maintenance-free, except for occasional cleaning. You can use a slightly dampened cloth for cleaning.
- Comply with all applicable disposal laws in your country.
- If a serial number label is affixed to the device, do not remove the label as this would make the guarantee void.

Intended use

This stand serves for the stable mounting and height-adjustable positioning of spotlights. The product is designed for professional use in the field of event technology, e.g. on stage.

OPERATION

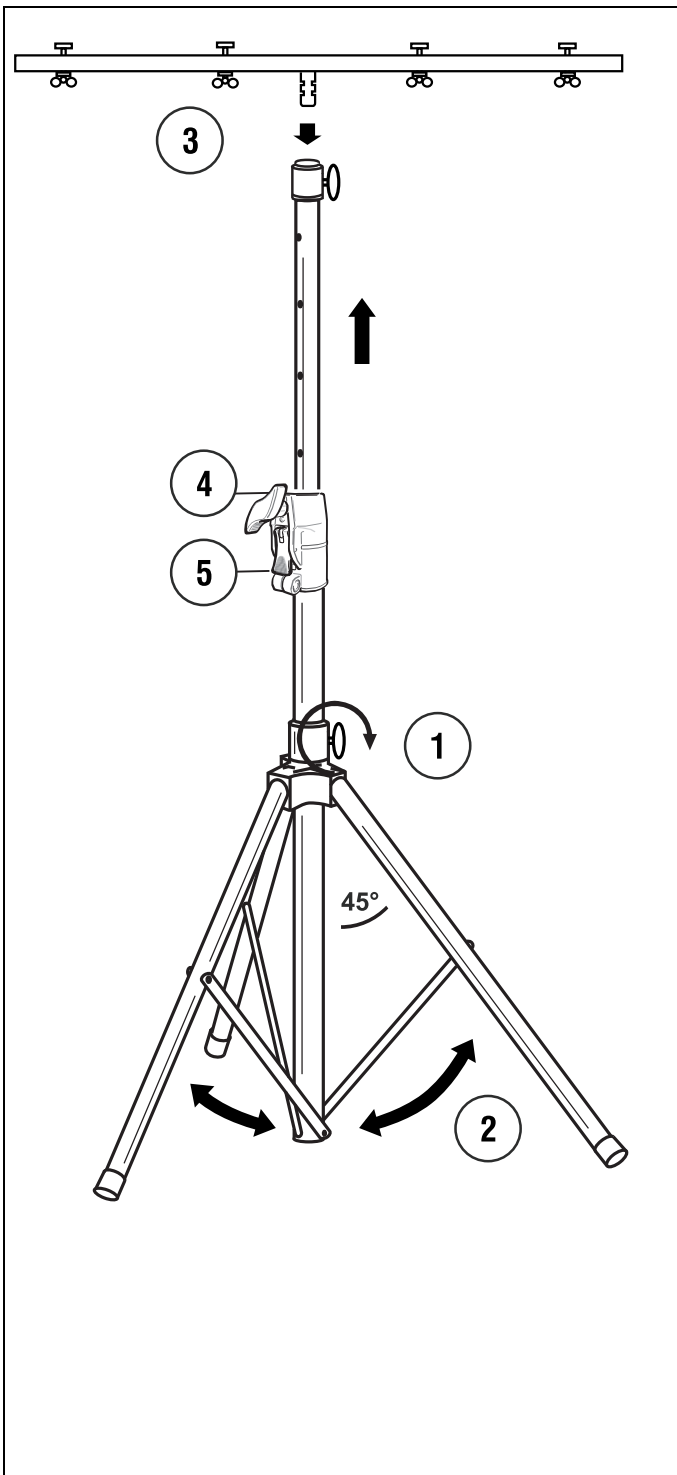

Pull out the legs

Loosen the safety screw (1) of the legs. Pull out the legs (2). Lock this position with the safety screw.

Loading

Attach the crossbar on the top end of the stand (3) and tighten the safety screw. Mount your spotlights to the crossbar. Arrange the fixtures as balanced as possible and additionally secure them e.g. with a safety bond. Observe the instructions of the respective manufacturers. The maximum load capacity of 30 kg in total must not be exceeded.

Height adjustment

- 1) Loosen the safety screw (4).
- 2) Hold the loaded extension tube tightly, then press the push button (5).

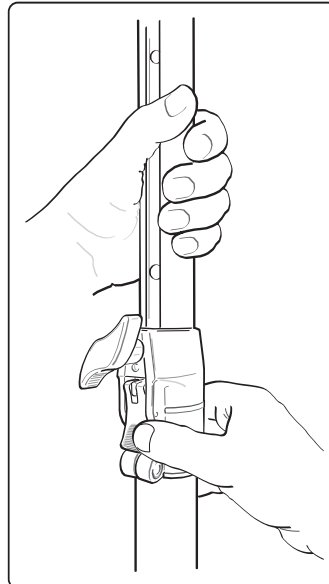

- 3) Pull out the extension tube to the desired height.
- 4) Release the push button and lower the extension tube slowly until the locking pin automatically snaps into the extension tube.
- 5) Tighten the safety screw again.

Disassembly

Disassembly is effected in reverse order.

TECHNICAL SPECIFICATIONS

| | |
|-----------------------|---------------------|
| Material: | Steel and aluminum |
| Maximum load: | 30 kg |
| Maximum height: | 2.5 m |
| Minimum height: | 1.4 m |
| Tube: | Ø 35mm |
| T bar: | |
| Maximum load: | Punctual 4 x 7.5 kg |
| Attachment system: | 4 x M10 thread |
| Base area: | Ø 1.50 m |
| Transport dimensions: | 137 x 19 x 13 cm |
| Color: | Black |
| Weight: | 4 kg |

Specifications are subject to change without notice due to product improvements.

eurolite[®]

Eurolite is a brand of Steinigke Showtechnic GmbH · Andreas-Bauer-Str. 5 · 97297 Waldbüttelbrunn Germany
info@steinigke.de · www.steingke.de/support · D00163029 Version 1.0 Publ. 03/09/2025

